

**INSPIRON™**

**SETUPGIDS**

**DELL™**  
YOURS IS HERE



# INSPIRON™

## SETUPGIDS

Voorgeschreven model: D02U-serie

Voorgeschreven type: D02U001 en D02U002

# Opmerkingen, waarschuwingen en gevaarkennisgevingen

 **N.B.:** Een **OPMERKING** duidt belangrijke informatie aan voor een beter gebruik van de computer.

 **VOORZICHTIG: EEN WAARSCHUWING** duidt potentiële schade aan hardware of potentieel gegevensverlies aan en vertelt u hoe het probleem kan worden vermeden.

 **GEVAARKENNISGEVING: Een WAARSCHUWING** duidt een risico van schade aan eigendommen, lichamelijk letsel of overlijden aan.

---

Informatie in dit document kan zonder voorafgaande kennisgeving worden gewijzigd.

© 2009 Dell Inc. Alle rechten voorbehouden.

Verveelvoudiging van deze materialen op welke wijze dan ook zonder de schriftelijke toestemming van Dell Inc. is strikt verboden.

De in deze tekst gebruikte handelsmerken zijn: *Dell*, het *DELL* logo, *YOURS IS HERE*, *Inspiron*, *Dell On Call*, en *DellConnect* zijn handelsmerken van Dell Inc.; *Intel* is een geregistreerd handelsmerk en *Atom* is een handelsmerk van de Intel Corporation in de Verenigde Staten en andere landen; *AMD* en *AMD Athlon* zijn handelsmerken of geregistreerde handelsmerken van Advanced Micro Devices, Inc.; *Microsoft*, *Windows*, *Windows Vista*, en het *Windows Vista* startknoplogo zijn, hetzij handelsmerken, of geregistreerde handelsmerken van de Microsoft Corporation in de Verenigde Staten en/of andere landen; *Blu-ray Disc* is een handelsmerk van de Blu-ray Disc Association; *Bluetooth* is een geregistreerd handelsmerk, eigendom van Bluetooth SIG, Inc. en wordt door Dell onder licentie gebruikt.

Overige merken en handelsnamen kunnen in dit document worden gebruikt om naar entiteiten te verwijzen die het eigendomsrecht op de merken dan wel de namen van hun producten claimen. Dell Inc. claimt op geen enkele wijze enig eigendomsrecht ten aanzien van andere handelsmerken of handelsnamen dan haar eigen handelsmerken en handelsnamen.

Augustus 2009

P/N J7HX0

Rev. A00

# Inhoud

<b>Uw Inspiron Desktop installeren . . . . .</b>	<b>5</b>	<b>Problemen oplossen . . . . .</b>	<b>33</b>
Voordat u de computer installeert . . . . .	5	Pieptoncodes . . . . .	33
Sluit het beeldscherm aan . . . . .	6	Netwerkproblemen . . . . .	34
Het toetsenbord en de muis aansluiten . . . . .	8	Voedingsproblemen . . . . .	35
Het netsnoer aansluiten . . . . .	9	Problemen met geheugen . . . . .	37
Sluit de netwerkkabel aan (optioneel) . . . . .	10	Vastlopen en softwareproblemen . . . . .	38
Druk op de aan/uit-knop . . . . .	12	<b>Ondersteuningshulpmiddelen gebruiken . . . . .</b>	<b>40</b>
Installeer het besturingssysteem . . . . .	13	Dell Support Center . . . . .	40
Verbinding maken met internet (optioneel) . . . . .	14	Systeemberichten . . . . .	41
<b>De Inspiron-desktop gebruiken . . . . .</b>	<b>19</b>	Probleemoplosser voor hardware . . . . .	43
Onderdelen voorzijde . . . . .	19	Dell Diagnostics . . . . .	43
Bovenaanzicht . . . . .	21	<b>Het besturingssysteem herstellen . . . . .</b>	<b>47</b>
Onderdelen achterzijde . . . . .	23	Systeemherstel . . . . .	48
Softwarefuncties . . . . .	26	Dell Factory Image Restore . . . . .	50
Dell Dock . . . . .	31	Het besturingssysteem opnieuw installeren . . . . .	52

## Inhoud

<b>Hulp verkrijgen</b> .....	<b>55</b>
Technische ondersteuning en klantenservice .....	56
DellConnect .....	56
Online services .....	57
Geautomatiseerde bestellingsstatusservice .....	58
Productinformatie .....	58
Items retourneren voor reparatie of restitutie onder de garantie .....	59
Voordat u belt .....	61
Contact opnemen met Dell .....	63
<b>Meer informatie en bronnen</b> .....	<b>64</b>
<b>Basisspecificaties</b> .....	<b>67</b>
<b>Bijlage</b> .....	<b>76</b>
<b>Index</b> .....	<b>78</b>

# Uw Inspiron Desktop installeren

In deze sectie vindt u informatie over het installeren van uw Inspiron™ 300/400.



**GEVAARKENNISGEVING: Voordat u aan een van de procedures in dit gedeelte begint, dient u de veiligheidsinstructies te lezen die met de computer zijn meegeleverd. Raadpleeg voor meer informatie over beste praktijken op het gebied van veiligheid onze website over de naleving van wet- en regelgeving op [www.dell.com/regulatory\\_compliance](http://www.dell.com/regulatory_compliance).**

## Voordat u de computer installeert

Let er bij het plaatsen van de computer op, dat zich een stroombron in de buurt bevindt, dat er voldoende ventilatie is en een vlakke ondergrond om de computer op te plaatsen.

Als de luchtstroom rond uw computer beperkt wordt, kan dit leiden tot oververhitting. Om oververhitting te voorkomen, dient u ten minste 10,2 cm ruimte vrij te laten aan de achterzijde van de computer en minimaal 5,1 cm aan alle overige zijden. U mag de computer nooit ingeschakeld in een afgesloten ruimte zoals een kast of een lade plaatsen.

## Sluit het beeldscherm aan

Inspiron 300: Sluit de kabel van het beeldscherm aan op de ingebouwde VGA-connector.







Inspiron 400: Sluit de kabel van het beeldscherm aan op de geïntegreerde VGA-connector of de HDMI-connector. Als u de beste prestaties wenst, moet u het beeldscherm op de HDMI-connector aansluiten.

U kunt de HDMI-DVI-adapter en aanvullende HDMI-kabels aanschaffen op de Dell-website op **[www.dell.com](http://www.dell.com)**.

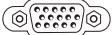
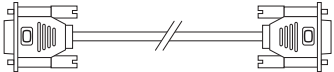
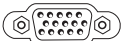
Gebruik de geschikte kabel om de beschikbare connectoren van uw computer en beeldscherm te verbinden. De gegevens over de connectoren van uw computer en beeldscherm staan beschreven in de volgende tabel.

 **OPMERKING:** Als u slechts één enkel beeldscherm wilt gebruiken, moet u dit op SLECHTS EEN van de connectoren van uw computer aansluiten.

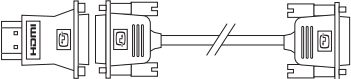

Type aansluiting	Computer	Kabel	Beeldscherm
VGA-VGA (VGA-kabel)	IOI 		
HDMI-HDMI (HDMI-kabel)	HDMI 		
HDMI-DVI (HDMI-DVI adapter + DVI-kabel)	HDMI 		

## Het toetsenbord en de muis aansluiten

Sluit het USB-toetsenbord en de muis aan op de USB-connectoren van de computer.

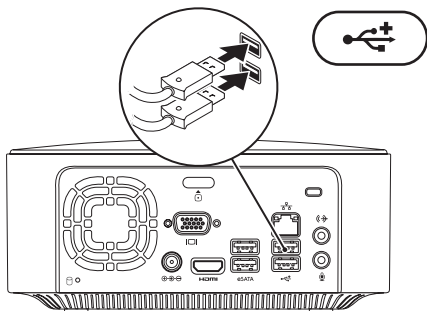

## Het netsnoer aansluiten

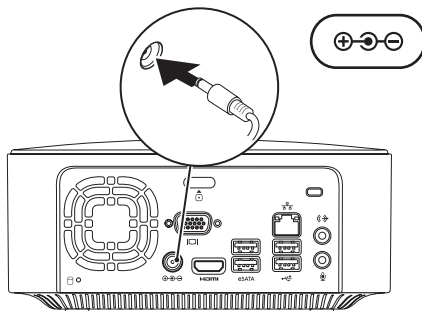

## Sluit de netwerkkabel aan (optioneel)

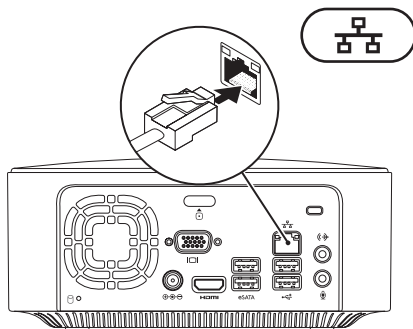

Voor het voltooien van de installatie van uw computer is geen netwerkverbinding vereist, maar als u een bestaand netwerk of een internetverbinding hebt via een kabelverbinding (zoals een thuis kabelmodem of ethernetplug) kunt u dit nu aansluiten.

 **N.B.:** Gebruik alleen een ethernetkabel (RJ45-connector) om de netwerkconnector aan te sluiten. Sluit geen telefoonkabel (RJ11-connector) aan op de netwerkconnector.

U sluit de computer aan op een netwerk- of breedbandapparaat door het ene uiteinde van een netwerkkabel aan te sluiten op een netwerkpoort of een breedbandapparaat. Sluit het andere uiteinde van de netwerkkabel aan op de connector (RJ45-connector) op het achterpaneel van de computer. Een klikgeluid geeft aan dat de netwerkkabel goed vastzit.

De netwerkconnector heeft twee indicatielampjes, één voor netwerkactiviteit en één voor de integriteit van de verbinding.

## Druk op de aan/uit-knop

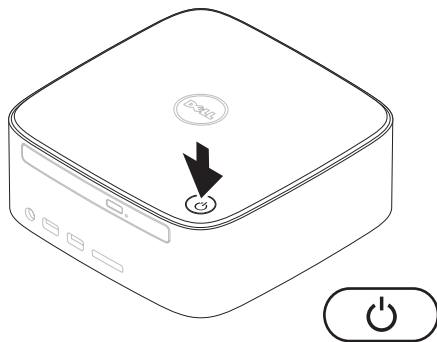



## Installeer het besturingssysteem

Uw Dell computer is vooraf geconfigureerd met het door u op het moment van bestelling uitgekozen besturingssysteem.

### Microsoft Windows installeren

Volg de instructies op het scherm om Microsoft® Windows® voor het eerst te installeren. Deze stappen zijn verplicht en kunnen enige tijd in beslag nemen. De Windows-installatieschermen leiden u door verschillende procedures, zoals het accepteren van licentieovereenkomsten, het instellen van voorkeuren en het instellen van een internetverbinding.

 **WAARSCHUWING:** Onderbreek het installatieproces van uw besturingssysteem niet. Als u dit toch doet, kan uw computer onbruikbaar worden en zult u het besturingssysteem opnieuw moeten installeren.

 **N.B.:** Om ervoor te zorgen dat uw computer optimaal presteert, wordt aanbevolen het nieuwste BIOS en stuurprogramma's voor uw computer te downloaden en te installeren. Deze zijn beschikbaar op de Dell Support-website: **support.dell.com**.

### Instellen van Ubuntu

Om Ubuntu® voor het eerst in te stellen, moet u de instructies op het scherm opvolgen. Lees de bij uw computer geleverde *Ubuntu Snelstartgids* voor meer specifieke informatie over het besturingssysteem.

## Verbinding maken met internet (optioneel)

Als u verbinding met internet wilt maken, hebt u een modem of netwerkverbinding en een internetaanbieder (ISP) nodig.

Als u aanvankelijk geen externe USB-modem of WLAN-adapter hebt aangeschaft, kunt u deze verkrijgen op de website van Dell **[www.dell.com](http://www.dell.com)**.

## Een vaste verbinding instellen

- Als u een inbelverbinding gebruikt, sluit u het telefoonsnoer aan op de externe USB-modem (optioneel) en op de telefoonaansluiting voordat u de internetverbinding instelt.
- Als u een DSL- of kabel-/satellietmodem gebruikt, moet u contact opnemen met uw internetaanbieder of uw aanbieder voor mobiele telefonie voor installatie-instructies.

Om de instelling van uw vaste internetverbinding te voltooien, volgt u de instructies in “De internetverbinding instellen” op pagina 16.



## Een draadloze verbinding instellen

 **N.B.:** Om uw draadloze router in te stellen, raadpleegt u de documentatie die bij uw router werd geleverd.

Voordat u de draadloze internetverbinding kunt gebruiken, moet u het systeem aansluiten op uw draadloze router.

Verbinding met een draadloze router instellen:

### *Windows XP*

1. Sla eventuele geopende bestanden op en sluit deze. Sluit ook eventuele geopende programma's af.
2. Klik op **Start** → **Configuratiescherm**.
3. Klik op **Netwerkverbindingen**.
4. Onder **Netwerkverbindingen**, klik op **Een nieuwe verbinding maken**.
5. Volg de aanwijzingen op het scherm om de installatie te voltooien.

### *Windows Vista®*

1. Sla eventuele geopende bestanden op en sluit deze. Sluit ook eventuele geopende programma's af.
2. Klik op **Start**  → **Verbinding maken**.
3. Volg de aanwijzingen op het scherm om de installatie te voltooien.

### *Windows 7*

1. Sla eventuele geopende bestanden op en sluit deze. Sluit ook eventuele geopende programma's af.
2. Klik op **Start**  → **Configuratiescherm** → **Netwerkcentrum** → **Verbinding maken met een netwerk**.
3. Volg de instructies op het scherm om het instellen te voltooien.

### Uw internetverbinding instellen

Internetaanbieders en hun aanbod zijn per land verschillend. Uw internetaanbieder kan u meer vertellen over het aanbod in uw land.

Als u nu geen verbinding kunt maken, maar dit eerder wel is gelukt, functioneert het netwerk mogelijk niet. Neem contact op met uw internetprovider of probeer het later nog eens.

Zorg ervoor dat u de informatie van uw internetprovider bij de hand hebt. Als u geen internetprovider hebt, kan de wizard **Verbinding maken met internet** u helpen om een internetprovider te vinden.

De internetverbinding instellen:

#### *Windows XP*

1. Sla eventuele geopende bestanden op en sluit deze. Sluit ook eventuele geopende programma's af.
2. Klik op **Start** → **Configuratiescherm**.

3. Onder **Netwerk en Internetverbindingen**, selecteer **Setup or Change Your Internet Connection**.

Hierop opent het venster **Internet-opties**.

4. Click **Setup**.

De **Wizard Nieuwe verbinding** verschijnt.

5. Klik **Verbinding** met het internet maken.

6. Klik in het volgende venster op de juiste optie:

- Als u geen internetaanbieder hebt en er een wilt selecteren, klikt u op **Ik wil zelf een Internet-provider in een lijst selecteren**.
- Als u al installatie-informatie van uw internetprovider hebt gekregen, maar nog geen installatie-cd, klikt u op **Ik wil handmatig een verbinding instellen**.
- Hebt u wel een cd, dan klikt u op **cd van een internetprovider gebruiken**.

7. Klik op **Volgende**.

Als u de optie Ik wil zelf een internetprovider in een lijst selecteren, gekozen heeft gaat u verder naar stap 8. Anders volgt u de instructies op het scherm om het instellen te voltooien.

 **OPMERKING:** Neem contact op met uw internetprovider als u niet weet welk verbindingstype u moet selecteren.

8. Klik op de juiste optie onder **Op welke manier wilt u contact met het Internet maken?** Klik vervolgens op **Volgende**.
9. Gebruik de installatie-informatie gekregen van de internetaanbieder om de installatie te voltooien.

### *Windows Vista*

 **N.B.:** De volgende instructies betreffen de standaardweergave van Windows. Ze zijn dus mogelijk niet van toepassing als u uw Dell™-computer op de klassieke weergave hebt ingesteld.

1. Sla eventuele geopende bestanden op en sluit deze. Sluit ook eventuele geopende programma's af.
2. Klik op **Start**  → **Configuratiescherm**.
3. Klik op **Netwerk en Internet** → **Netwerkcentrum** → **Een verbinding of netwerk instellen** → **Verbinding met het Internet maken**.

Het venster **Verbinding met internet maken** verschijnt.

 **N.B.:** Als u niet weet welk type verbinding u moet selecteren, klikt u op **Help me bij het selecteren** of neem contact op met uw internetaanbieder.

4. Volg de instructies op het scherm en gebruik de installatie-informatie van de internetprovider om de installatie te voltooien.

## Uw Inspiron Desktop installeren

### Windows 7

1. Sla eventuele geopende bestanden op en sluit deze. Sluit ook eventuele geopende programma's af.
2. Klik op **Start**  → **Configuratiescherm**.
3. Klik op **Netwerkcentrum** → **Een nieuwe verbinding of netwerk instellen** → **Verbinding maken met het Internet**.

Het venster **Verbinding met internet maken** verschijnt.

 **N.B.:** Als u niet weet welk type verbinding u moet selecteren, klikt u op **Help me bij het selecteren** of neem contact op met uw internetaanbieder.

4. Volg de instructies op het scherm en gebruik de installatie-informatie van de internetprovider om de installatie te voltooien.

# De Inspiron-desktop gebruiken

In dit gedeelte vindt u informatie over de onderdelen van uw Inspiron™ desktop.

## Onderdelen voorzijde

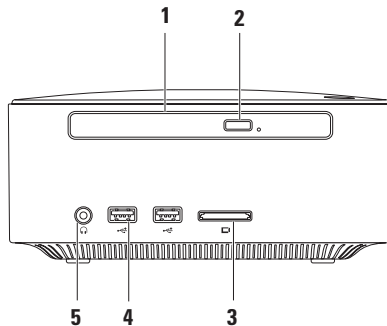

- 1 Optische schijf (optie):** voor het afspelen of opnemen van standaard (12 cm) cd's, dvd's, en Blu-ray Discs.
  - 2 Uitwerpknop optisch station:** hiermee kan het optische station worden geopend.
  - 3  4-in-1 geheugenkaartlezer:** biedt een snelle en handige manier om digitale foto's, muziek, video's en documenten weer te geven en te delen die zijn opgeslagen op de volgende digitale geheugenkaarten:
    - Secure Digital-geheugenkaart (SD)
    - Mini Secure Digital-geheugenkaart
    - Micro SD/SDHC-geheugenkaart
  - 4  USB 2.0-connectors (2):** deze dienen voor de aansluiting van USB-apparaten zoals geheugensticks, digitale camera's en MP3-spelers.
  - 5  Hoofdtelefoonconnector:** hierop kunt een hoofdtelefoon aansluiten.
-

## Bovenaanzicht



- 1**  **Aan/uit-knop en -lampje:** indrukken om de computer aan of uit te schakelen. Het lampje in het midden van de knop geeft aan of de computer is ingeschakeld:
- Uit: de computer is geheel uitgeschakeld, staat in de slaapstand, of krijgt geen stroom.
  - Continu brandend wit lampje: de computer staat aan.
  - Continu brandend amberkleurig lampje: de computer staat in de slaapstand of er is een probleem met het moederbord.
  - Knipperend amberkleurig lampje: meldt een probleem met het moederbord of de voeding.
- N.B.:** Voor informatie over voedingsproblemen, zie “Voedingsproblemen” op pagina 35.
-







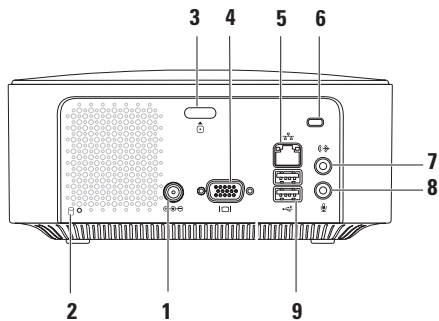

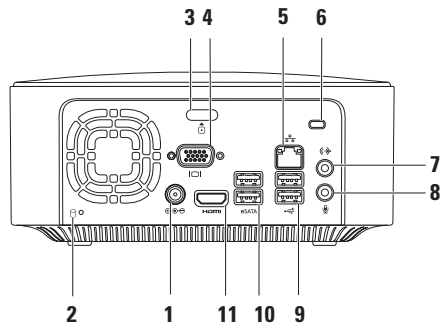

# Onderdelen achterzijde

## Inspiron 300



## Inspiron 400



-  **Netadapter connector:** hiermee sluit u de voedingskabel van de adapter aan op de computer.
  -  **Activiteitenlampje harde schijf:** gaat branden wanneer de computer gegevens leest of schrijft. Een knipperend lampje geeft aan dat de harde schijf in werking is.  
 **VOORZICHTIG: Schakel de computer nooit uit als het lampje knippert. Hiermee voorkomt u gegevensverlies.**
  -  **Ontgrendelingstoets kap:** opent de kap van de computer.
  -  **VGA-connector:** voor het aansluiten van videoapparatuur, zoals een monitor of een projector.
  -  **Netwerk connector en lampje:** hiermee kunt u de computer aansluiten op een netwerk of (breedband) kabelmodem.
  - 6 Sleuf voor beveiligingskabel:** voor bevestiging van een in de handel verkrijgbaar antidiefstalapparaat aan de computer.  
**OPMERKING:** Controleer, voor aanschaf van een diefstalpreventiemiddel, of het geschikt is voor de sleuf voor de beveiligingskabel van uw computer.
  -  **Line-outconnector:** hierop kunt u een hoofdtelefoon of luidsprekers met ingebouwde versterker aansluiten.
-

---

**8**  **Microfoonconnector:** hierop kunt u een microfoon voor spraak- of audio-invoer voor een geluids- of telefoonprogramma aansluiten.

---

**9**  **USB 2.0-connectoren (2):** voor het aansluiten van USB-apparaten, zoals een muis, toetsenbord, printer, extern station of mp3-speler.

---

**10**  **eSATA-connectoren (2):** hierop kunt u externe SATA en eSATA opslagapparaten aansluiten.

---

**11**  **HDMI-aansluiting:** hierop kunt u een tv voor zowel 2.1 audio- als videosignalen aansluiten.

**OPMERKING:** Als zowel de HDMI- als de line-outconnectoren aangesloten zijn, loopt het audiosignaal via de analoge (line-) connectoren en niet via de HDMI-connector.

---

## Softwarefuncties

 **N.B.:** Raadpleeg de *Technologiehandleiding van Dell* op uw harde schijf of de Dell Support-website op **support.dell.com/manuals** voor meer informatie over de functies die in deze sectie worden beschreven.

### Productiviteit en communicatie

U kunt uw computer gebruiken om presentaties, brochures, wenskaarten, flyers en spreadsheets te maken. Ook kunt u digitale foto's en afbeeldingen bewerken en weergeven. Kijk op uw aankoopbon welke software op uw computer is geïnstalleerd.

Nadat u verbinding met Internet heeft gemaakt, kunt u websites bekijken, een e-mailaccount instellen en bestanden uploaden of downloaden.

### Entertainment en multimedia

U kunt uw computer gebruiken om video's te bekijken, spelletjes te spelen, uw eigen cd's te maken en naar muziek- en internetradiostations te luisteren. Uw optisch station biedt mogelijk ondersteuning voor meerdere discsoorten, waaronder cd's, Blu-ray Discs (als deze optie wordt gekozen bij aankoop) en dvd's.

U kunt afbeeldingen en videobestanden downloaden of kopiëren van draagbare apparaten, zoals digitale camera's en mobiele telefoons. Optionele software-applicaties stellen u in staat muziek- en videobestanden te ordenen en te maken die op schijf kunnen worden opgeslagen, of kunnen worden opgeslagen op MP3-spelers en andere handheld-entertainmentapparaten.

## Het bureaublad aanpassen

U kunt uw bureaublad aanpassen voor wat betreft de vormgeving, resolutie, achtergrond, screensaver of andere bureaubladfuncties.

Het bureaublad aanpassen:

### *Windows® XP*

1. Klik met de rechter muisknop op een ongebruikt gedeelte van het bureaublad om het venster van de eigenschappen voor het beeldscherm te openen.
2. Klik op **Eigenschappen**, om het scherm **Eigenschappen voor beeldscherm** te openen voor meer informatie over de door u instelbare opties.

### *Windows Vista®*

1. Klik met de rechter muisknop op een leeg gebied van het bureaublad.
2. Klik op **Aan persoonlijke voorkeur aanpassen** om het venster **Persoonlijke instellingen voor vormgeving en geluiden** te openen voor meer informatie over de opties die u kunt aanpassen.

### *Windows 7*

1. Klik met de rechter muisknop op een leeg gebied van het bureaublad.
2. Klik op **Aan persoonlijke voorkeur aanpassen** om het venster **Vormgeving en geluiden wijzigen** te openen en meer te lezen over de aanpasmogelijkheden.

### Uw energie-instellingen aanpassen

U kunt de energiebeheeropties van uw besturingssysteem gebruiken om de energie-instellingen op uw computer te configureren. Microsoft® Windows® is op uw Dell-computer geïnstalleerd met de volgende opties:

#### *Windows Vista*

- **Door Dell aanbevolen:** biedt volledige prestaties wanneer u deze nodig hebt, en bespaart stroom wanneer de computer niet wordt gebruikt.
- **Energiebesparing:** deze optie spaart stroom door de systeemprestaties te verlagen om de levensduur van de computer te maximaliseren en de hoeveelheid energie die door uw computer tijdens zijn levensduur wordt gebruikt, te verminderen.

- **Hoge prestaties:** biedt het hoogste niveau van systeemprestaties op uw computer door de processorsnelheid aan te passen aan uw activiteit en de systeemprestatie te maximaliseren.

#### *Windows 7*

- **Energiebesparing:** deze optie spaart stroom door de systeemprestaties te verlagen om de levensduur van de computer te maximaliseren en de hoeveelheid energie die door uw computer tijdens zijn levensduur wordt gebruikt, te verminderen.
- **Gebalanceerd (aanbevolen):** deze optie zorgt automatisch voor een balans in de prestaties van uw computer door alleen stroom te geven aan hardware die is ingeschakeld. voor een balans in de prestaties van uw computer door alleen stroom te geven aan hardware die is ingeschakeld.

## Gegevens overzetten naar een nieuwe computer

### Windows XP

 **N.B.:** De volgende stappen betreffen de standaardweergave van Windows. Ze zijn dus mogelijk niet van toepassing als u uw Dell™ computer op de klassieke weergave hebt ingesteld.

1. Klik op **Start** → **Alle programma's** → **Bureau accessoires** → **Systeemwerkset** → **Wizard Bestanden en instellingen overzetten**.
2. Volg de instructies op de **Wizard Bestanden en instellingen overzetten**.

### Windows Vista

 **N.B.:** De volgende stappen betreffen de standaardweergave van Windows. Ze zijn dus mogelijk niet van toepassing als u uw Dell™ computer op de klassieke weergave hebt ingesteld.

1. Klik op **Start**  → **Configuratiescherm** → **Systeem en onderhoud** → **Introductiecentrum** → **Bestanden en instellingen overzetten**. Als het scherm **Gebruikersaccountbeheer** verschijnt, klikt u op **Doorgaan**.
2. Volg de aanwijzingen van de wizard **Windows Easy Transfer**.

### Windows 7

1. Klik op **Start**  → **Configuratiescherm**.
2. Typ **Overzetten** in het zoekveld en klik daarna op **Bestanden overzetten van een andere computer**.
3. Volg de aanwijzingen van de wizard **Windows Easy Transfer**.

### Een back-up maken van uw gegevens

Het is raadzaam om regelmatig een back-up van de bestanden en mappen op uw computer te maken.

Een back-up maken van bestanden:

*Windows XP*

1. Klik op **Start** → **Alle programma's** → **Bureau accessoires** → **Systeemwerkset** → **Backup**.
2. Volg de aanwijzingen van de wizard **Back-up of Herstellen**.

*Windows Vista*

1. Klik op **Start**  → **Configuratieschermbord** → **Systeem en onderhoud** → **Back-up en herstelcentrum** → **Back-up bestanden**.

2. In het venster **Gebruikersaccountbeheer** klikt u op **Doorgaan**.

 **N.B.:** Sommige edities van Windows Vista bieden een optie om een back-up van uw computer te maken.

3. Volg de aanwijzingen van de wizard **Back-up of Herstellen**.

*Windows 7*

1. Klik op **Start**  → **Configuratieschermbord** → **Systeem and beveiliging** → **Back-up en herstel**.
2. Klik op **Back-up instellen...**
3. Volg de aanwijzingen van de wizard **Back-up configureren**.



## Dell Dock

Dell Dock is een groep pictogrammen die snelle toegang biedt tot veelgebruikte toepassingen, bestanden en mappen. U kunt Dell Dock aan uw persoonlijke smaak aanpassen door:

- Pictogrammen toe te voegen of te verwijderen
- De kleur en locatie van Dell Dock te wijzigen
- Verwante pictogrammen in categorieën te groeperen
- Het gedrag van de pictogrammen te wijzigen

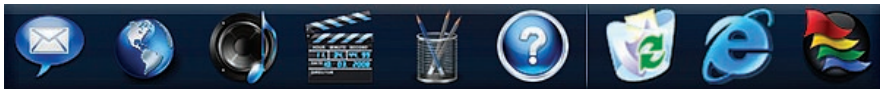

### Een categorie toevoegen

1. Klik met rechter muisknop op het Dock, klik **Toevoegen** → **Categorie**.  
Het venster **Categorie toevoegen/bewerken** verschijnt.
2. Voer de naam van de categorie in het veld **Titel** in.
3. Selecteer een pictogram voor de categorie uit het **Selecteer een afbeelding:** .
4. Klik op **Opslaan**.

### Een pictogram toevoegen

Sleep het pictogram naar het Dock of een categorie.

### Een categorie of pictogram verwijderen

1. Klik met de rechtermuisknop op een categorie of pictogram op het Dock en klik op **Snelkoppeling verwijderen** of **Categorie verwijderen**.
2. Volg de aanwijzingen op het scherm.

### Het Dock aan persoonlijke voorkeur aanpassen

1. Klik met de rechtermuisknop op het Dock en klik op **Geavanceerde instelling...**
2. Kies de gewenste optie om het Dock aan uw persoonlijke voorkeur aan te passen.

# Problemen oplossen

Deze sectie biedt informatie over het oplossen van problemen met betrekking tot uw computer. Zie “Ondersteuningshulpmiddelen gebruiken” op pagina 40 of “Contact opnemen met Dell” op pagina 63 als u het probleem niet kunt oplossen met de volgende richtlijnen.

## Pieptoncodes

Uw computer kan tijdens het opstarten een reeks piepen later horen als er fouten of problemen zijn. Deze reeks piepen, ook wel een piepcode genaamd, identificeert een probleem. Schrijf de piepcode op en neem contact op met Dell (zie “Contact opnemen met Dell” op pagina 63).

Piepcode	Mogelijk probleem
Een	Mogelijke storing moederbord - fout in de BIOS ROM-checksum
Twee	Geen RAM-geheugen gedetecteerd <b>OPMERKING:</b> Als u een geheugenmodule heeft geïnstalleerd of vervangen, moet u controleren of de geheugenmodule correct geplaatst is.
Drie	Mogelijke moederbordfout - chipsetfout
Vier	RAM-lees-/schrijffout
Vijf	Fout met realtimeklok
Zes	Videokaart- of chipfout
Zeven	Processorfout

## Netwerkproblemen

### Draadloze verbindingen

**Als de netwerkverbinding is verbroken:** is de draadloze router offline of is draadloos uitgeschakeld op de computer.

- Controleer of uw draadloze router is ingeschakeld en verbonden is met uw gegevensbron (kabelmodem of netwerkhub).
- De verbinding met de draadloze router herstellen: Zie "Setting Up a Wireless Connection" (Een draadloze verbinding instellen) op pagina 15.

### Vaste verbindingen

**Als de netwerkverbinding verbroken is:**

- Controleer of de kabel is aangesloten en of deze niet is beschadigd.
- Controleer de indicatielampjes van de netwerkactiviteitsstatus en verbindingintegriteit.

De lampjes voor de netwerkactiviteit en verbindingintegriteit op de geïntegreerde netwerkconnector geven aan of uw verbinding werkt en bieden informatie over de status:

Lampje netwerkactiviteit:

- Uit: er is geen verbinding tussen het netwerk en de computer.
- Knipperend geel lampje: er is een verbinding tussen het netwerk en de computer.

### Lampje verbindingintegriteit:

- Uit: de computer detecteert geen fysieke verbinding met een netwerk of geen goede verbinding tussen een 10-Mbps netwerk en de computer.
- Continue groen lampje: er is een goede verbinding tussen een 100-Mbps-netwerk en de computer.
- Continue oranje lampje: er is een goede verbinding tussen een 1000-Mbps-netwerk en de computer.

 **OPMERKING:** Het lampje voor de verbindingintegriteit op de netwerkaansluiting is alleen van toepassing op de vaste kabelverbinding. De lampjes voor netwerkactiviteit en verbindingintegriteit bieden geen informatie over de status van draadloze verbindingen.

## Voedingsproblemen

**Als het aan/uit-lampje uit is:** de computer is uitgeschakeld of krijgt geen stroom.

- Duw het netsnoer goed vast in de voedingsaansluiting van de netadapter en het stopcontact.
- Als de computer is aangesloten op een stekkerdoos, gaat u na of de stekkerdoos is aangesloten op een stopcontact en of de stekkerdoos is ingeschakeld. Gebruik geen voedingsbeschermingsapparaten, stekkerdozen en verlengkabels bij de controle of de computer aangaat.
- Controleer de stroomvoorziening van het stopcontact door er een ander apparaat, zoals een lamp, op aan te sluiten.

Als het probleem aanhoudt, neemt u contact op met Dell, zie “Contact opnemen met Dell” op pagina 63.

**Als het witte voedingslampje continue brandt en het scherm geen beeld heeft:** misschien is het scherm niet aangesloten, niet ingeschakeld, of is de juisteingangssignaalbron niet geselecteerd.

Zorg dat het scherm correct aangesloten en dat de juisteingangssignaalbron geselecteerd is. Zet het scherm uit en daarna weer aan.

**Als het aan/uit-lampje oranje brandt:**

- de computer verkeert in de slaapstand. Druk op een toets op het toetsenbord, beweeg de muis of druk op de aan/uit-knop om de computer te activeren.
- Er kan een probleem zijn met het moederbord of met de stroomvoorziening. Neem voor ondersteuning contact op met Dell (zie "Contact opnemen met Dell" op pagina 63).

**Als het aan/uit-lampje amberkleurig knippert:** er kan een probleem zijn met het moederbord. Neem voor ondersteuning contact op met Dell (zie "Contact opnemen met Dell" op pagina 63).

**Als er interferentie optreedt die de ontvangst op uw computer belemmert:** een ongewenst signaal veroorzaakt storing door andere signalen te onderbreken of blokkeren. Interferentie kan worden veroorzaakt door:

- Verlengsnoeren voor stroom, toetsenborden en muizen.
- Te veel apparaten aangesloten op een stekkerdoos.
- Meerdere stekkerdozen aangesloten op hetzelfde stopcontact.

## Problemen met geheugen

**Als er een bericht wordt weergegeven met de melding dat er onvoldoende geheugen is:**

- Bewaar en sluit alle geopende bestanden of programma's die u niet gebruikt om erachter te komen of het probleem daarmee is opgelost.
- Raadpleeg de documentatie bij de software voor de minimale geheugenvereisten. Installeer zo nodig extra geheugen (zie de *Onderhoudshandleiding* op de Dell Support-website op **support.dell.com/manuals**).
- Verwijder de geheugenmodules en plaats deze opnieuw (zie de *Onderhoudshandleiding* op de Dell Support-website op **support.dell.com/manuals**) om er zeker van te zijn dat uw computer goed met het geheugen communiceert.

**Als er andere problemen met het geheugen zijn:**

- Zorg ervoor dat u de richtlijnen voor het installeren van geheugen volgt (zie de *Onderhoudshandleiding* op de Dell Support-website op **support.dell.com**).
- Controleer of de geheugenmodule compatibel is met uw computer. Uw computer biedt ondersteuning voor DDR2-geheugens. Zie "Basisspecificaties" op pagina 67 voor meer informatie over het type geheugen dat door uw computer wordt ondersteund.
- Voer Dell-diagnostiek uit (zie "Dell Diagnostics (Dell-diagnostiek)" op pagina 43).
- Verwijder de geheugenmodules en plaats deze opnieuw (zie de *Onderhoudshandleiding* op de Dell Support-website op **support.dell.com/manuals**) om er zeker van te zijn dat uw computer goed met het geheugen communiceert.

## Vastlopen en softwareproblemen

**Als de computer niet opstart:** Controleer of het netsnoer goed op de computer en het stopcontact is aangesloten.

**Als een programma niet meer reageert:** beëindig het programma:

1. Druk gelijktijdig op <Ctrl><Shift><Esc>.
2. Klik op **Toepassingen**.
3. Klik op het programma dat niet meer reageert.
4. Klik op **Taak beëindigen**.

**Als een programma blijft vastlopen:** raadpleeg de softwaredocumentatie. Indien nodig maakt u de installatie van het programma ongedaan en installeert u het opnieuw.

 **N.B.:** Bij software worden normaliter installatie-instructies geleverd in de vorm van een installatiehandleiding of op een cd.

**Als de computer niet meer reageert of het beeldscherm onafgebroken blauw is:**

 **VOORZICHTIG: U loopt het risico gegevens te verliezen als u het besturingssysteem niet afsluit.**

Als u niet in staat bent een reactie te krijgen door op een toets op het toetsenbord te drukken of de muis te bewegen, dient u de aan/uit-knop in te drukken en deze minstens 8-10 seconden ingedrukt te houden tot de computer uit gaat. Start de computer vervolgens opnieuw.

**Als een programma werd ontworpen voor een eerder Microsoft® Windows® besturingssysteem:** voer de Wizard programmacompatibiliteit uit. Met de programmacompatibiliteit wizard kunt u een programma configureren zodat het werkt in een omgeving die overeenstemt met een eerdere versie van het Microsoft® Windows® besturingssysteem.

*Windows XP*

1. Klik op **Start** → **Alle programma's** → **Accessoires** → **Wizard programmcompatibiliteit**.



2. Klik in het welkomtscherm op **Volgende**.
3. Volg de aanwijzingen op het scherm.

#### Windows Vista®

1. Klik op **Start**  → **Configuratiescherm** → **Programma's** → **Een ouder programma met deze versie van Windows gebruiken**.
2. Klik in het welkomtscherm op **Volgende**.
3. Volg de aanwijzingen op het scherm.

#### Windows 7

1. Klik op **Start** .
2. Typ Een ouder programma met deze versie van Windows gebruiken in het zoekvak en druk op <Enter>.
3. Volg de aanwijzingen van de wizard **Programmacompatibiliteit**.

#### Als u andere softwareproblemen hebt:

- Maak direct een back-up van uw bestanden.
- Gebruik een virusscanner om de harde schijf of cd's te scannen.

- Bewaar en sluit alle geopende bestanden of programma's en sluit de computer af via het menu **Start** .
- Raadpleeg de softwaredocumentatie of neem contact op met de softwareleverancier voor informatie over het oplossen van problemen:
  - Controleer of het programma compatibel is met het besturingssysteem dat op de computer is geïnstalleerd.
  - Controleer of de computer aan de minimale hardwarevereisten voor de software voldoet. Raadpleeg de softwaredocumentatie voor informatie.
  - Controleer of het programma op de juiste wijze is geïnstalleerd en geconfigureerd.
  - Controleer of de stuurprogramma's voor het apparaat niet met het programma conflicteren.
  - Indien nodig verwijdert u het programma en installeert u het opnieuw.

# Ondersteuningshulpmiddelen gebruiken

## Dell Support Center

Het Dell Support Center biedt de service, ondersteuning en systeemspecifieke informatie die u nodig heeft.

Klik op het pictogram  op de taakbalk om de toepassing te starten.

De startpagina van het **Dell Support Center** toont het modelnummer van uw computer, het serviceplaatje, de express-servicecode en contactinformatie.

De startpagina biedt ook koppelingen naar de volgende onderdelen:

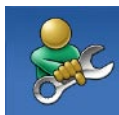

**Zelfhulp** (probleemoplossing, beveiliging, systeemprestaties, netwerk/internet, back-up/herstel en Windows-besturingssysteem)



### Waarschuwingen

(waarschuwingen van technische ondersteuning die relevant zijn voor uw computer)



### Ondersteuning door Dell

(technische ondersteuning met DellConnect™, klantenservice, training en zelfstudie, telefonische ondersteuning met Dell on Call™, en Online Scan met PC CheckUp)



### Over uw computer

(Eigenaarshandleiding, Garantie-informatie, Systeeminformatie, Upgrades & accessoires)

Voor meer informatie over het **Dell Support Center** en de beschikbare ondersteuningshulpmiddelen, klikt u op de tab **Services** op [support.dell.com](http://support.dell.com).

## Systeemberichten

Als er een probleem of fout op uw computer optreedt, kan er een systeembericht worden weergegeven dat u helpt de oorzaak vast te stellen en de benodigde handeling om het probleem op te lossen.

 **N.B.:** Als het door u ontvangen bericht niet in de volgende voorbeelden wordt vermeld, raadpleegt u de documentatie bij het besturingssysteem of het programma dat werd uitgevoerd toen het bericht verscheen.

**Waarschuwing! Previous attempts at booting this system have failed at checkpoint [nnnn]. Noteer dit controlepunt en neem contact op met de technische ondersteuning van Dell** om dit probleem op te lossen. De computer is er drie keer achtereen niet in geslaagd om de opstartprocedure uit te voeren vanwege dezelfde fout. Neem voor ondersteuning contact op met Dell (zie “Contact opnemen met Dell” op pagina 63).

**CMOS-checksum error (fout in CMOS-checksum):** mogelijke moederbordfout of de RTC-batterij is bijna leeg. Batterij moet worden vervangen. Zie de *onderhoudshandleiding* op de Dell Support-website op [support.dell.com/manuals](http://support.dell.com/manuals) of “Contact opnemen met Dell” op pagina 63 voor ondersteuning.

**CPU fan failure (defecte processorventilator):** de processorventilator is defect. De processorventilator moet worden vervangen. Zie de *Onderhoudshandleiding* op de Dell Support-website op [support.dell.com](http://support.dell.com).

**Hard-disk drive failure (storing in de vaste schijf):** mogelijke storing in de vaste schijf tijdens POST. Neem voor ondersteuning contact op met Dell (zie “Contact opnemen met Dell” op pagina 63).

**Hard-disk drive read failure (storing bij het lezen van de vaste schijf):** mogelijke storing in de vaste schijf tijdens de opstarttest van de vaste schijf. Neem voor ondersteuning contact op met Dell (zie “Contact opnemen met Dell” op pagina 63).

## Ondersteuningshulpmiddelen gebruiken

### **Keyboard failure (toetsenbord werkt niet):**

vervang toetsenbord of controleer of de kabel goed aangesloten zit.

**No boot device available (geen opstartapparaat beschikbaar):** de vaste schijf bevat geen opstartpartitie, de kabel van de vaste schijf is los of er is geen opstartbron.

- Als de vaste schijf als opstartapparaat is ingesteld, moet u controleren of alle kabels op juiste wijze zijn aangesloten en of het station op juiste wijze is geïnstalleerd en als opstartapparaat is gepartitioneerd.
- Open het systeemsetupprogramma en controleer of de opstartvolgorde juist is. Zie de *Onderhoudshandleiding* op de Dell Support-website op [support.dell.com](http://support.dell.com).

**No timer tick interrupt (geen timertikonderbreking):** mogelijk is een chip op het moederbord of het moederbord zelf defect. Zie de *onderhoudshandleiding* op de Dell Support-website op [support.dell.com/manuals](http://support.dell.com/manuals) of "Contact opnemen met Dell" op pagina 63 voor ondersteuning.

### **USB over current error (USB gebruikt te veel stroom):**

koppel het USB-apparaat los. Uw USB-apparaat heeft meer stroom nodig voor een optimale werking. Als uw apparaat twee USB-kabels heeft, sluit u beide aan. Anders sluit u een externe stroombron op het USB-apparaat aan.

**LET OP: het ZELFCONTROLEREND SYSTEEM van de harde schijf heeft aangegeven dat een van de parameters het normale gebruiksbereik heeft overschreden. Dell raadt aan om regelmatig een back-up van uw gegevens te maken. A parameter out of range may or may not indicate a potential hard drive problem (een parameter die buiten het bereik ligt, kan al dan niet duiden op een probleem met de vaste schijf):** S.M.A.R.T-fout, mogelijke fout in de harde schijf. Neem voor ondersteuning contact op met Dell (zie "Contact opnemen met Dell" op pagina 63).

## Probleemoplosser voor hardware

Als een apparaat niet wordt ontdekt tijdens het installeren van het besturingssysteem of wel wordt ontdekt, maar verkeerd is geconfigureerd, kunt u de **Probleemoplosser voor hardware** gebruiken om de incompatibiliteit op te lossen.

U start de Probleemoplosser voor hardware als volgt:

1. Klik op **Start**  → **Help en ondersteuning**.
2. Typ `probleemoplosser voor hardware` in het zoekveld en druk op <Enter> om de zoekactie te starten.
3. Selecteer in de zoekresultaten de optie die het probleem het beste omschrijft en volg de overige stappen om het probleem op te lossen.

## Dell Diagnostics

Als er zich een probleem met uw computer voordoet, voert u eerst de controles uit die in “Vastlopen en softwareproblemen” op pagina 38 worden beschreven en voert u Dell Diagnostics (Dell-diagnostiek) uit, voordat u contact met Dell opneemt voor technische ondersteuning.

Het verdient de aanbeveling om deze procedures af te drukken voordat u begint.

 **OPMERKING:** Dell Diagnostics werkt alleen op Dell-computers.

 **N.B.:** De cd/dvd *Drivers and Utilities* is optioneel en is mogelijk niet met uw computer meegeleverd.

Zie de sectie System Setup (systeemsetup) in de *Onderhoudshandleiding* om de configuratie voor uw computer door te nemen en om ervoor te zorgen dat het apparaat dat u wilt testen in het systeemsetupprogramma wordt weergegeven en actief is.

Start Dell Diagnostics (Dell diagnostiek) vanaf de harde schijf of vanaf de cd/dvd *Drivers and Utilities*.

### Dell Diagnostics (Dell diagnostiek) starten vanaf de harde schijf

Het hulpprogramma Dell Diagnostics bevindt zich op een verborgen partitie op de harde schijf.

 **N.B.:** Zie “Contact opnemen met Dell” op pagina 63 als uw computer geen beeld geeft.

1. Controleer of de computer is aangesloten op een stopcontact dat naar behoren werkt.
2. Start de computer (opnieuw) op.
3. Druk op <F12> zodra het DELL™-logo verschijnt. Selecteer **Diagnostics** in het opstartmenu en druk op <Enter>.

 **N.B.:** Als u te lang wacht en het logo van het besturingssysteem wordt weergegeven, moet u blijven wachten tot het bureaublad van Microsoft® Windows® wordt weergegeven. Daarna sluit u de computer af en probeert u het opnieuw.

 **N.B.:** Als een bericht wordt weergegeven dat er geen partitie met een diagnostisch hulpprogramma is gevonden, voert u Dell Diagnostics uit vanaf de cd/dvd *Drivers and Utilities*.

*Als de Pre-boot System Assessment (PSA) geactiveerd wordt:*

- a. De PSA begint met het uitvoeren van tests.
- b. Als de PSA succesvol verloopt, krijgt u de volgende boodschap: “No problems have been found with this system so far. Do you want to run the remaining memory tests? This will take about 30 minutes or more. Do you want to continue? (Recommended).”

- c. Als er problemen met het geheugen zijn, drukt u op <y>, kies anders <n>.

De volgende melding wordt afgebeeld  
"Booting Dell Diagnostic  
Utility Partition. Press any  
key to continue."

- d. Druk op een willekeurige toets om het venster **Choose An Option** te openen.

*Als PSA niet wordt geactiveerd:*

Druk op een toets om de Dell Diagnostics te starten vanaf de partitie met de diagnosehulpmiddelen op de harde schijf en open **Choose An Option** scherm.

4. Selecteer de test die u wilt uitvoeren.
5. Als er tijdens een test een probleem wordt gedetecteerd, wordt er een bericht weergegeven met de foutcode en een beschrijving van het probleem. Schrijf de foutcode en een beschrijving van het probleem op en neem contact op met Dell (zie "Contact opnemen met Dell" op pagina 63).



 **N.B.:** Het servicelabel voor de computer bevindt zich bovenaan elk testvenster. U kunt uw computer aan de hand van het servicelabel identificeren als u contact opneemt met Dell.

6. Wanneer de tests voltooid zijn, sluit u het testscherm om terug te keren naar het scherm **Choose An Option**.
7. Als u Dell Diagnostics wilt afsluiten en de computer opnieuw wilt opstarten, klikt u op **Exit**.

### **Dell Diagnostics starten vanaf de cd/dvd Drivers and Utilities**

1. Plaats de cd/dvd *Drivers and Utilities* in het station.
  2. Zet de computer uit en start deze opnieuw. Wanneer het DELL-logo verschijnt, drukt u onmiddellijk op <F12>.
-  **N.B.:** Als u te lang wacht en het logo van het besturingssysteem wordt weergegeven, moet u blijven wachten tot het bureaublad van Microsoft® Windows® wordt weergegeven. Daarna sluit u de computer af en probeert u het opnieuw.

## Ondersteuningshulpmiddelen gebruiken

-  **N.B.:** Met de volgende stappen wordt de opstartvolgorde voor slechts één keer gewijzigd. De volgende keer dat u weer opstart, zal de computer dit doen volgens de programma's aangegeven in de instellingen van het systeem.
3. Wanneer de lijst met opstartbronnen verschijnt, markeert u het **cd/dvd/cd-rw**-station en drukt u op <Enter>.
  4. Kies in het menu dat wordt weergegeven, de optie **Boot from CD-ROM (Opstarten vanaf cd)** en druk op <Enter>.
  5. Type 1 om het cd-menu te starten, en druk op <Enter> om verder te gaan.
  6. Selecteer **Run the Dell 32-bit Diagnostics (32-bits Dell-diagnostiek uitvoeren)** in de genummerde lijst. Als er meerdere versies worden aangegeven, moet u de versie selecteren die op uw computer van toepassing is.
  7. Selecteer de test die u wilt uitvoeren.
  8. Als er tijdens een test een probleem wordt gedetecteerd, wordt er een bericht weergegeven met de foutcode en een beschrijving van het probleem. Schrijf de foutcode en een beschrijving van het probleem op en neem contact op met Dell (zie "Contact opnemen met Dell" op pagina 63).
-  **N.B.:** Het servicelabel voor de computer bevindt zich bovenaan elk testvenster. U kunt uw computer met behulp van het servicelabel identificeren als u contact opneemt met Dell.
9. Wanneer de tests voltooid zijn, sluit u het testscherm om terug te keren naar het scherm **Choose An Option**.
  10. Als u Dell Diagnostics wilt afsluiten en de computer opnieuw wilt opstarten, klikt u op **Exit**.
  11. Verwijder de cd/dvd *Drivers and Utilities*.



# Het besturingssysteem herstellen

U kunt het besturingssysteem van uw computer op de volgende manieren herstellen:

- Met Systeemherstel kunt u de computer herstellen naar een eerdere status zonder dat er gegevensbestanden verloren gaan. Gebruik Systeemherstel als eerste oplossing voor het herstellen van het besturingssysteem met behoud van de gegevensbestanden.
- Met Dell Factory Image Restore brengt u de vaste schijf terug in de staat waarin deze verkeerde toen u de computer kocht. Deze procedure verwijdert permanent alle gegevens op de vaste schijf evenals alle programma's die u hebt geïnstalleerd nadat u de computer hebt ontvangen. Gebruik Dell Factory Image Restore alleen als Systeemherstel het probleem met het besturingssysteem niet heeft opgelost.
- Als u de cd *Operating System* bij de computer hebt ontvangen, kunt u deze gebruiken om het besturingssysteem te herstellen. Als u de cd/dvd *Operating System* gebruikt, worden echter alle gegevens op de harde schijf gewist. Gebruik de cd/dvd alleen als u het probleem niet kunt oplossen met Systeemherstel.

## Stroomherstel

De besturingssystemen van Windows bieden een optie Stroomherstel, waarmee u uw computer terug kunt zetten naar een eerdere besturingsstatus (zonder dat dit van invloed is op uw gegevensbestanden) als de computer niet meer goed functioneert na wijzigingen aan de hardware, software of andere systeeminstellingen. Alle wijzigingen die Stroomherstel aan uw computer aanbrengt, kunnen volledig ongedaan worden gemaakt.

 **VOORZICHTIG: Maak regelmatig een back-up van uw gegevensbestanden. Stroomherstel doet niets aan het bewaken of herstellen van uw gegevensbestanden.**

 **N.B.:** De procedures in dit document zijn van toepassing op de standaardweergave van Windows, dus mogelijk zijn ze niet van toepassing als u op uw Dell™ computer voor de klassieke weergave hebt gekozen.

## Stroomherstel starten

*Windows XP*

1. Klik op **Start** → **Alle programma's** → **Bureau accessoires** → **Systeemwerkset** → **Systeemherstel**.
2. Klik in het welkomstschermbild op **Volgende**.
3. Volg de aanwijzingen op het scherm.

*Windows Vista of Windows 7*

1. Klik op **Start** .
2. Typ in het venster **Zoekopdracht starten Systeemherstel** en druk op <Enter>.  
 **N.B.:** Het venster **Gebruikersaccountbeheer** wordt mogelijk weergegeven. Als u beheerder van de computer bent, klikt u op **Doorgaan**; anders neemt u contact op met de beheerder om met de gewenste handeling door te gaan.
3. Klik op **Volgende** en volg de instructies op het scherm.

Mocht het probleem niet te verhelpen zijn met systeemherstel, dan kan het nodig zijn het laatste systeemherstel ongedaan te maken.

### Het laatste systeemherstel ongedaan maken

 **N.B.:** Voordat u het laatste systeemherstel ongedaan maakt, dient u alle geopende bestanden en programma's af te sluiten. Wijzig, open en verwijder geen bestanden of programma's tot het systeemherstel is voltooid.

#### *Windows XP*

1. Klik op **Start** → **Alle programma's** → **Bureau accessoires** → **Systeemwerkset** → **Systeemherstel**.
2. Klik op **Herstel mijn computer naar een eerder tijdstip** in het welkomstscherf.
3. Volg de aanwijzingen op het scherm.

#### *Windows Vista of Windows 7*

1. Klik op **Start** .
2. Typ **Systeemherstel** in het venster **Zoekopdracht starten** en druk op <Enter>.
3. Klik op **Systeemherstel ongedaan maken** en klik op **Volgende**.

## Dell Factory Image Restore

 **VOORZICHTIG:** Met Dell Factory Image Restore worden alle gegevens op de harde schijf permanent verwijderd. Ook worden alle toepassingen en stuurprogramma's verwijderd die u hebt geïnstalleerd nadat u de computer hebt ontvangen. Maak indien mogelijk u een back-up van de gegevens voordat u deze optie gebruikt. Gebruik Dell Factory Image Restore alleen als **Systeemherstel** het probleem met het besturingssysteem niet heeft opgelost.



 **N.B.:** Dell Factory Image Restore is in sommige landen of op sommige computers mogelijk niet beschikbaar.

Gebruik Dell Factory Image Restore alleen als laatste redmiddel om uw besturingssysteem te herstellen. Met deze optie brengt u de vaste schijf terug in de staat waarin deze verkeerde toen u de computer kocht. Alle programma's of bestanden die u heeft toegevoegd sinds u de computer in ontvangst nam—inclusief gegevensbestanden—

worden permanent van de harde schijf gewist. Gegevensbestanden zijn onder andere documenten, spreadsheets, e-mailberichten, digitale foto's en muziekbestanden. Maak indien mogelijk een back-up van alle gegevens voordat u Factory Image Restore gebruikt.

### De Dell Factory Image Restore uitvoeren

1. Zet de computer aan. Druk wanneer het Dell-logo verschijnt herhaaldelijk op <F8> om het venster **Geavanceerde opstartopties** te openen.  
 **N.B.:** Als u te lang wacht en het logo van het besturingssysteem wordt weergegeven, moet u blijven wachten tot het bureaublad van Microsoft® Windows® wordt weergegeven. Daarna sluit u de computer af en probeert u het opnieuw.
2. Selecteer **Repair Your Computer (Uw computer herstellen)**.
3. Het venster **System Recovery Options (Opties voor Systeemherstel)** wordt weergegeven.

4. Selecteer een toetsenbordindeling en klik op **Next (Volgende)**.
5. Als u toegang wilt tot de herstelopties, moet u zich aanmelden als een lokale gebruiker. Om toegang tot de opdrachtregel te krijgen typt u `administrator` in het veld **Gebruikersnaam** en klikt u op **OK**.
6. Klik op **Dell Factory Image Restore**. Het welkomsscherm van **Dell Factory Image Restore** verschijnt.
  -  **N.B.:** Afhankelijk van uw configuratie kan het nodig zijn eerst **Dell Factory Tools** te kiezen en pas daarna **Dell Factory Image Restore**.
7. Klik op **Volgende**. Het scherm **Confirm Data Deletion (Verwijderen van gegevens bevestigen)** wordt weergegeven.
  -  **N.B.:** Als u niet verder wilt gaan met Factory Image Restore, klikt u op **Annuleren**.
8. Klik op het selectievakje om te bevestigen dat u wilt doorgaan met het opnieuw formatteren van de harde schijf en het herstel van de fabrieksinstellingen van de systeemsoftware, en klik op **Next (Volgende)**. Het herstelproces begint en kan vijf minuten of meer in beslag nemen. Er wordt een bericht afgebeeld als het besturingssysteem en de fabriekstoepassingen zijn hersteld naar fabriekswaarden.
9. Klik op **Finish (Voltooien)** om de computer opnieuw op te starten.

## Het besturingssysteem opnieuw installeren

### Voordat u begint

Als u het Microsoft®Windows®-besturingssysteem opnieuw wilt installeren om een probleem met een zojuist geïnstalleerd stuurprogramma op te lossen, is het aan te bevelen om eerst de functie Vorig stuurprogramma van Windows te proberen.

Een eerdere versie van het stuurprogramma installeren:

*Windows XP*

1. Klik op **Start** .
2. Klik met de rechtermuisknop op **Deze computer**.
3. Klik op **Eigenschappen**→ **Hardware**→ **Apparaatbeheer**.
4. Klik met de rechter muisknop op het apparaat waarvoor een nieuw stuurprogramma werd geïnstalleerd en klik op **Eigenschappen**.

5. Klik op het tabblad **Stuurprogramma's**→ **Stuurprogramma terugzetten**.

*Windows Vista of Windows 7*

1. Klik op **Start**  .
2. Klik met rechter muisknop op **Computer**.
3. Klik op **Eigenschappen**→ **Apparaatbeheer**.
4. Klik met de rechter muisknop op het apparaat waarvoor een nieuw stuurprogramma werd geïnstalleerd en klik op **Eigenschappen**.
5. Klik op het tabblad **Stuurprogramma's**→ **Stuurprogramma terugzetten**.

Als u het probleem niet met Vorig stuurprogramma kunt verhelpen, brengt u het besturingssysteem via Systeemherstel terug in de staat waarin het verkeerde voordat u het nieuwe stuurprogramma installeerde. Zie "Systeemherstel" op pagina 48.

 **VOORZICHTIG:** Voordat u de installatie uitvoert, dient u een back-up van alle gegevensbestanden op uw primaire vaste schijf te maken. Bij conventionele vasteschijfconfiguraties is de primaire vaste schijf het eerste station dat door de computer wordt gedetecteerd.

Als u Windows opnieuw wilt installeren, hebt u de volgende items nodig:

- De cd/dvd *Operating System* van Dell
- De cd/dvd *Drivers and Utilities* van Dell

 **N.B.:** De cd/dvd *Drivers and Utilities* van Dell bevat de stuurprogramma's die tijdens de productie van de computer zijn geïnstalleerd. Gebruik de cd/dvd *Drivers and Utilities* van Dell om alle benodigde stuurprogramma's te laden. Mogelijk zijn de cd/dvd *Dell Drivers and Utilities* en de cd/dvd *Operating System* niet met de computer meegeleverd. Dit is afhankelijk van de regio waar u de computer hebt aangeschaft en of u de cd's/dvd's hebt aangevraagd.

## Microsoft® Windows® opnieuw installeren

Het kan 1 tot 2 uur duren voordat het installatieproces is voltooid. Nadat u het besturingssysteem opnieuw hebt geïnstalleerd, moet u ook de stuurprogramma's, de antivirussoftware en andere software opnieuw installeren.

1. Sla geopende bestanden op en sluit deze en eventueel geopende programma's af.
2. Plaats de cd/dvd *Operating System* in het station.
3. Klik op **Afsluiten** wanneer het bericht **Windows installeren** wordt weergegeven.
4. Start de computer opnieuw op.
5. Druk zodra het DELL-logo wordt weergegeven, onmiddellijk op F12.

 **N.B.:** Als u te lang wacht en het logo van het besturingssysteem wordt weergegeven, moet u blijven wachten tot het bureaublad van Microsoft® Windows® wordt weergegeven. Daarna sluit u de computer af en probeert u het opnieuw.

## Het besturingssysteem herstellen

-  **N.B.:** Met de volgende stappen wordt de opstartvolgorde voor slechts één keer gewijzigd. De volgende keer dat u weer opstart, zal de computer dit doen volgens de programma's aangegeven in de instellingen van het systeem.
6. Wanneer de lijst met opstartbronnen verschijnt, markeert u het **cd/dvd/cd-rw**-station en drukt u op <Enter>.
  7. Druk op een willekeurige toets om **op te starten vanaf de cd-rom**. Volg de instructies op het scherm om de installatie te voltooien.





# Hulp verkrijgen

Als u een probleem met de computer ondervindt, kunt u de volgende stappen uitvoeren om het probleem te vast te stellen en op te lossen:

1. Zie “Problemen oplossen” op pagina 33 voor informatie en procedures met betrekking tot uw computerprobleem.
2. Zie “Dell Diagnostics (Dell-diagnostiek)” op pagina 43 voor procedures voor het uitvoeren van Dell Diagnostics (Dell-diagnostiek).
3. Vul de “diagnostische checklist” in op pagina 62.
4. Gebruik het uitgebreide scala aan online services van Dell op ([support.dell.com](http://support.dell.com)) voor hulp tijdens de installatie en bij het oplossen van problemen. Zie “Online services” op pagina 57 voor een uitgebreidere lijst met online services van Dell Support.

5. Als het probleem niet met behulp van de voorgaande stappen kan worden opgelost, gaat u naar “Contact opnemen met Dell” op pagina 63.

 **N.B.:** Bel Dell Support vanaf een telefoon in de buurt van de computer zodat de supportmedewerkers u kunnen assisteren tijdens de benodigde procedures.

 **N.B.:** De code voor express-service is mogelijk niet in alle landen beschikbaar.

Wanneer het automatische telefoonsysteem van Dell u daarom vraagt, voert u de code voor express-service in om het gesprek rechtstreeks naar de juiste ondersteuningsmedewerker te leiden. Als u niet over een code voor express-service beschikt, opent u de map **Dell Accessories (Dell-accessoires)**, dubbelklikt u op het pictogram **Express Service Code (Code voor express-service)** en volgt u de instructies op het scherm.

## Hulp verkrijgen

 **N.B.:** Sommige van de onderstaande services zijn mogelijk niet beschikbaar in locaties buiten de Verenigde Staten. Bel uw plaatselijke vertegenwoordiger van Dell voor informatie over beschikbaarheid van deze services.

## Technische ondersteuning en klantenservice

De technische ondersteuning van Dell staat klaar voor al uw vragen met betrekking tot hardware van Dell. Onze ondersteuningsmedewerkers maken gebruik van diagnostische functionaliteit op de computer voor snelle, nauwkeurige antwoorden.

Zie “Voordat u belt” op pagina 60 als u contact wilt opnemen met de ondersteuningsafdeling van Dell en raadpleeg vervolgens de contactgegevens voor uw regio, of ga naar [support.dell.com](http://support.dell.com).

## DellConnect

DellConnect™ is een eenvoudig hulpmiddel waarmee de ondersteuningsmedewerkers van Dell met een breedbandverbinding online toegang krijgen tot uw computer, zodat zij het probleem onder uw toezicht kunnen diagnosticeren en herstellen. Ga voor meer informatie naar [www.dell.com/dellconnect](http://www.dell.com/dellconnect).

## Online services

Meer informatie over de producten en diensten van Dell is beschikbaar op de volgende websites:

- **www.dell.com**
- **www.dell.com/ap** (alleen landen in Azië/aan de Grote Oceaan)
- **www.dell.com/jp** (alleen Japan)
- **www.euro.dell.com** (alleen Europa)
- **www.dell.com/la** (landen in Latijns-Amerika en het Caribisch gebied)
- **www.dell.ca** (alleen Canada)

Via de volgende websites en e-mailadressen kunt u contact opnemen met Dell Support:

### Dell Support-websites

- **support.dell.com**
- **support.jp.dell.com** (alleen Japan)
- **support.euro.dell.com** (alleen Europa)

### E-mailadressen voor Dell Support

- **mobile\_support@us.dell.com**
- **support@us.dell.com**
- **la-techsupport@dell.com** (alleen landen in Latijns-Amerika en het Caribisch gebied)
- **apsupport@dell.com** (alleen landen in Azië/aan de Grote Oceaan)

### E-mailadressen Dell Marketing en Sales

- **apmarketing@dell.com** (alleen landen in Azië/aan de Grote Oceaan)
- **sales\_canada@dell.com** (alleen Canada)

### Anoniem FTP (File Transfer Protocol):

- **ftp.dell.com**

Log in als gebruiker: `anonymous` en gebruik uw e-mailadres als wachtwoord.

### Geautomatiseerde bestellingsstatusservice

U kunt de status van de door u bestelde Dell-producten raadplegen via **support.dell.com** of bellen met de geautomatiseerde bestelstatusservice.

Een opgenomen boodschap zal u vragen om de informatie in te voeren die nodig is om uw order en de status daarvan te vinden. Zie "Contact opnemen met Dell" op pagina 63 voor het telefoonnummer voor uw regio.

Als er problemen met uw bestelling zijn, zoals ontbrekende onderdelen, verkeerde onderdelen of onjuiste facturering, neemt u contact op met Dell. Houd uw factuur of pakbon bij de hand wanneer u belt. Zie "Contact opnemen met Dell" op pagina 63 voor het telefoonnummer voor uw regio.

### Productinformatie

Als u informatie over andere Dell-producten nodig hebt of een bestelling wilt plaatsen, kunt u de website van Dell bezoeken op **www.dell.com**. Zie "Contact opnemen met Dell" op pagina 63 voor het telefoonnummer voor uw regio of het nummer van een verkoopspecialist.

## Items retourneren voor reparatie of restitutie onder de garantie

Bereid alle items die worden teruggezonden (voor reparatie dan wel restitutie) als volgt voor:

 **OPMERKING:** Denk eraan om een back-up te maken van alle gegevens op de vaste schijf en op eventuele andere opslagapparaten in het product voordat u het product naar Dell terugstuurt. Verwijder alle vertrouwelijke, particuliere en persoonlijke gegevens evenals verwijderbare dragers, zoals cd's en pc-kaarten. Dell is niet verantwoordelijk voor vertrouwelijke, particuliere of persoonlijke gegevens, verloren of beschadigde gegevens of beschadigde of verloren verwijderbare dragers die zich op/in de teruggestuurde computer bevinden.

1. Neem telefonisch contact op met Dell voor een RMA-nummer voor toegestane artikelretour. Noteer dit nummer op een duidelijk zichtbare plaats op de doos.  
Zie "Contact opnemen met Dell" op pagina 63 voor het telefoonnummer voor uw regio.
2. Voeg een kopie van de factuur toe en een brief waarin u de reden voor de retournering beschrijft.
3. Voeg een kopie van de diagnostische checklist toe (zie "Diagnostische checklist" op pagina 62) om aan te geven welke tests u hebt uitgevoerd en welke foutberichten door Dell Diagnostics (Dell-diagnostiek) werden gerapporteerd (zie "Dell Diagnostics" op pagina 43).
4. Stuur alle accessoires mee die bij de geretourneerde items behoren, zoals stroomkabels, software, handleidingen etc. als u in aanmerking voor restitutie komt.

## Hulp verkrijgen

5. Verpak de apparatuur die u terugstuurt in de oorspronkelijke verpakking of een vergelijkbare verpakking.

 **N.B.:** De verzendkosten zijn voor rekening van de klant. U bent verantwoordelijk voor het verzekeren van de geretourneerde producten en aansprakelijk voor het risico van eventueel verlies tijdens het retourneren van de items naar Dell. Pakketten die onder rembours worden verzonden, worden niet geaccepteerd.

 **N.B.:** Als niet aan de bovenstaande voorwaarden wordt voldaan, zullen de geretourneerde producten bij het magazijn van Dell worden geweigerd en aan u worden geretourneerd.

## Voordat u belt

**N.B.:** Zorg ervoor dat u uw code voor express-service bij de hand hebt wanneer u telefonisch contact met Dell opneemt. Met behulp van deze code kan het geautomatiseerde telefoonsysteem van Dell Support uw gesprek op efficiëntere wijze naar de juiste persoon doorschakelen. Ook kan naar uw servicelabel gevraagd worden.

### Het servicelabel vinden

Het servicelabel van uw computer bevindt zich aan de onderzijde van de computer.

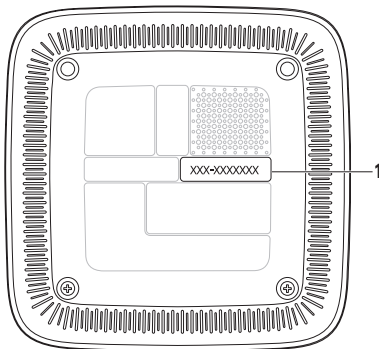

1 Servicetag/code voor express-service

## Hulp verkrijgen

Vergeet niet de diagnostische checklist in te vullen. Zet indien mogelijk uw pc aan voordat u contact met Dell opneemt voor ondersteuning en bel vanaf een locatie in de buurt van de computer. Mogelijk wordt u gevraagd om enkele opdrachten in te voeren via het toetsenbord, informatie op te geven tijdens het uitvoeren van procedures of andere stappen op het gebied van probleemoplossing uit te voeren die alleen mogelijk zijn vanaf de pc in kwestie. Zorg ervoor dat u de documentatie van de computer bij de hand hebt.

### Diagnostische checklist

- Naam:
- Datum:
- Adres:
- Telefoonnummer:
- Servicetag en code voor express-service (bevinden zich op een sticker onderop de computer):

- RMA-nummer voor toegestane artikelretour (indien verstrekt door een ondersteuningsmedewerker van Dell):
- Besturingssysteem en versie:
- Apparaten:
- Uitbreidingskaarten:
- Bent u op een netwerk aangesloten? Ja/Nee
- Netwerk, versie en netwerkadapter:
- Programma's en versies:

Raadpleeg de documentatie die bij uw besturingssysteem werd geleverd om de inhoud van de opstartbestanden van de computer te bepalen. Als de pc op een printer is aangesloten, kunt u de bestanden afdrukken. Als dit niet het geval is, dient u de inhoud van elk bestand te noteren alvorens u telefonisch contact met Dell opneemt.

- Foutbericht, pieptooncode of diagnostische code:
- Beschrijving van probleem en uitgevoerde probleemoplossingsprocedures:



## Contact opnemen met Dell

Klanten in de VS kunnen bellen met 800-WWW-DELL (800-999-3355).

 **N.B.:** Als u niet over een actieve internetverbinding beschikt, kunt u contactgegevens vinden op de factuur, de pakbon of in de productcatalogus van Dell.

Dell biedt verschillende online en telefonische ondersteuningsservices en -mogelijkheden. De beschikbaarheid hiervan verschilt per land en product. Sommige services zijn mogelijk niet in uw regio beschikbaar. U neemt als volgt contact op met Dell voor zaken op het gebied van verkoop, ondersteuning of klantenservice:

1. Ga naar **support.dell.com**.
2. Zoek naar uw land of regio in het vervolgkeuzemenu **Choose A Country/Region (Kies een land/regio)** onder aan de pagina.

3. Klik vervolgens aan de linkerzijde van de pagina op **Contact us (Contact opnemen)**.
4. Selecteer de gewenste dienst- of ondersteuningslink.
5. Selecteer de gewenste methode om contact met Dell op te nemen.

## Meer informatie en bronnen

### Als u het volgende wilt:

Het besturingssysteem opnieuw installeren

Het modelnummer van uw systeem vinden.

Een diagnostisch programma voor uw computer uitvoeren, desktopsysteemsoftware opnieuw installeren, stuurprogramma's voor uw computer bijwerken of leesmij-bestanden bekijken

Meer informatie over uw besturingssysteem, onderhoud van de randapparatuur, internet, Bluetooth®, netwerken en e-mail

### Zie:

De cd/dvd *Operating System*

De onderzijde van uw computer

De cd/dvd *Drivers and Utilities*



**N.B.:** Updates van stuurprogramma's en documentatie kunt u vinden op de Dell™ Support-website op **support.dell.com**.

De *Dell Technology Guide (technologiehandleiding van Dell)* bevindt zich op uw vaste schijf.

### Als u het volgende wilt:

De computer upgraden met nieuwe of extra geheugenmodules of een nieuwe vaste schijf installeren

Een versleten of defect onderdeel vervangen

Informatie zoeken over de beste praktijken op het gebied van veiligheid voor uw computer

Garantiegegevens, voorwaarden (alleen VS), veiligheidsinstructies, informatie over regelgeving en ergonomie en gebruiksrechtovereenkomst bekijken

Servicetag/code voor express-service. U hebt de servicetag nodig om uw computer aan te melden op **support.dell.com** of om contact op te nemen met de technische ondersteuning.

### Zie:

De *Onderhoudshandleiding* op de Dell Support-website op **support.dell.com/manuals**



**N.B.:** In sommige landen is de garantie niet meer geldig als u de computer openmaakt en onderdelen vervangt. Controleer de garantievoorwaarden en het retourbeleid voordat u de computer openmaakt.

De veiligheidsinformatie die met uw computer verzonden is, voordat u iets binnenin de computer doet. Raadpleeg voor meer informatie over beste praktijken op het gebied van veiligheid onze website over de naleving van wet-en regelgeving op **www.dell.com/regulatory\_compliance**.

De onderzijde van uw computer

**Als u het volgende wilt:**

stuurprogramma's en downloads zoeken  
technische ondersteuning en  
productondersteuning invoeren

De bestelstatus van nieuwe aankopen  
controleren

Oplossingen en antwoorden op algemene  
vragen

Informatie over de laatste updates over  
technische wijzigingen aan de computer of  
geavanceerde technische naslaginformatie  
voor computertechnici en ervaren gebruikers  
opzoeken



**Zie:**

De Dell Support-website op  
**[support.dell.com](http://support.dell.com)**.

# Basisspecificaties

Dit gedeelte bevat informatie over de installatie van de computer, het bijwerken van stuurprogramma's en het upgraden van de computer.

Zie voor meer gedetailleerde specificaties de *Comprehensive Specifications (Uitgebreide specificaties)* op de Dell Support-website op [support.dell.com/manuals](http://support.dell.com/manuals).

 **N.B.:** Aanbiedingen kunnen per regio verschillen. Klik voor meer informatie over de configuratie van uw computer op **Start**  → **Help en ondersteuning** en selecteer de optie om informatie over uw computer weer te geven.

## Basisspecificaties

<b>Computermodel</b>	<b>Inspiron 300</b>	<b>Inspiron 400</b>
<b>Processor</b>	Intel® Atom™	AMD Athlon™ AMD Athlon X2
<b>Chipset</b>	Intel 945GC	RS780G
<b>Video</b>	Intel UMA	AMD® UMA ATI Mobility Radeon HD 4330 (optie)
<b>Geluidskaat</b>	Geïntegreerd 2.1 kanaals, High Definition-audio	Geïntegreerd 2.1 kanaals, High Definition-audio
<b>Communicatie (optie)</b>		Mini PCIe WLAN kaart (802.11 b/g of 802.11 b/g/n)

Computermodel	Inspiron 300	Inspiron 400
<b>Geheugen</b>		
Connectoren	één	twee
Minimum	1 GB (1 x 1 GB DIMM)	1 GB (1 x 1 GB DIMM)
Maximum	1 GB (1 x 1 GB DIMM)	8 GB (2 x 4 GB DIMMs)
Type geheugen	533-MHz DDR2 DIMM; slechts niet-ECC-geheugen	800-MHz DDR2 SODIMM; alleen niet-ECC-geheugen
Capaciteiten	1 GB	1 GB, 2GB, 3 GB, 4 GB, 6 GB, en 8 GB

 **N.B.:** Zie de *Onderhoudshandleiding* op de Dell Support-website op [support.dell.com/manuals](http://support.dell.com/manuals) voor instructies over het upgraden van het geheugen.

## Basisspecificaties

<b>Computermodel</b>	<b>Inspiron 300</b>	<b>Inspiron 400</b>
<b>Stations</b>		
Extern toegankelijk (optie)	een 5,25-inch compartiment voor SATA DVD+/-RW Super Multi Drive	twee 5,25-inch compartimenten voor SATA DVD+/-RW Super Multi Drive of Blu-ray Disc™ combo of Blu-ray Disc RW optisch station
Intern toegankelijk	een 3,5-inch compartiment voor een SATA harde schijf	een 3,5-inch compartiment voor een SATA harde schijf
<b>Connectoren voorpaneel</b>		
USB	USB 2.0-compatibele connectors	USB 2.0-compatibele connectors
Geluidskaart	een hoofdtelefoonconnector	een hoofdtelefoonconnector
geheugenkaartlezer	een 4-in-1 geheugenkaartlezer	een 4-in-1 geheugenkaartlezer



<b>Computermodel</b>	<b>Inspiron 300</b>	<b>Inspiron 400</b>
<b>Connectors op het achterpaneel</b>		
Geluidskaart	een microfoonconnector een line-outconnector	een microfoonconnector een line-outconnector
Video	een VGA-connector	een VGA-connector een HDMI-connector
Netwerkadapter	een RJ45-connector (10/100)	een RJ45-connector (10/100/1000)
eSATA		twee connectoren
USB	twee USB 2.0-compatibele connectors	twee USB 2.0-compatibele connectors

## Basisspecificaties

<b>Computermodel</b>	<b>Inspiron 300</b>	<b>Inspiron 400</b>
<b>Fysieke specificaties</b>		
Breedte	197,6 mm (7,77 inch)	197,6 mm (7,77 inch)
Diepte	197,6 mm (7,77 inch)	197,6 mm (7,77 inch)
Hoogte	89 mm (3,50 inch)	89 mm (3,50 inch)
Gewicht (zonder netadapter)	1,6 kg (3,53 lbs)	2,0 kg (4,41 lbs)

<b>Computermodel</b>	<b>Inspiron 300</b>	<b>Inspiron 400</b>
<b>Netadapter (65W)</b>		
Ingangsspanning	100–240 VAC	100–240 VAC
Ingangsstroom	1,7 A	1,7 A
Ingangsfrequentie	50–60 Hz	50–60 Hz
Uitgangsstroom	65 W	65 W
Uitgangsstroom	3,42 A	3,42 A
Nominale uitgangsspanning	19 +/- 0,95 VDC	19 +/- 0,95 VDC
<i>Afmetingen:</i>		
Hoogte	31,5 mm (1,24 inch)	31,5 mm (1,24 inch)
Breedte	45,5 mm (1,79 inch)	45,5 mm (1,79 inch)
Diepte	108 mm (4,25 inch)	108 mm (4,25 inch)
Gewicht (inclusief bekabeling)	0,25 kg (0,55 lbs)	0,25 kg (0,55 lbs)
Gewicht (auto-luchtadapter zonder AC/DC-snoer)	0,26 kg (0,57 lbs)	0,26 kg (0,57 lbs)

Computermodel	Inspiron 300	Inspiron 400
<b>Netadapter (75W)</b>		
 <b>N.B.:</b> De 75W netadapter wordt geleverd met de optionele videokaart.		
Ingangsspanning		100–240 VAC
Ingangsstroom		1,5 A
Ingangsfrequentie		50–60 Hz
Uitgangsstroom		75 W
Uitgangsstroom		3,95 A
Nominale uitgangsspanning		19 +/- 0,95 VDC
<i>Afmetingen:</i>		
Hoogte		30,3 mm (1,19 inch)
Breedte		57 mm (2,24 inch)
Diepte		132,5 mm (5,21 inch)
Gewicht (inclusief bekabeling)		0,45 kg (0,99 lbs)
Gewicht (auto-luchtadapter zonder AC/DC-snoer)		0,46 kg (1,01 lbs)

## Computeromgeving

---

### *Temperatuurbereiken:*

In bedrijf	10°C tot 35°C (50°F tot 95°F)
Opslag	-40°C tot 65°C (-40°F tot 149°F)
Relatieve vochtigheid (maximum):	20% tot 80% relatieve vochtigheid (niet-condenserend)

### *Maximale trilling (met behulp van een willekeurig vibrerend spectrum dat de gebruikersomgeving simuleert):*

In bedrijf	5 tot 350 Hz bij 0,0002 G <sup>2</sup> /Hz
Opslag	5 tot 500 Hz bij 0,001 tot 0,01 G <sup>2</sup> /Hz

### *Maximale schok (gemeten met harde schijf met geblokkeerde koppen bij een halve sinuspuls van 2 ms):*

In bedrijf	40G +/- 5% bij een pulsduur van 2 msec +/- 10% (gelijk aan 20 in/sec [51 cm/sec])
Opslag	105 G +/- 5% bij pulsduur van 2 msec +/- 10% (equivalent aan 127 cm/sec)

### *Hoogte (maximum):*

In bedrijf	-15,2 to 3048 m
Opslag	-15,2 to 10.668 m
Vervuilingsniveau van de lucht	G2 of lager, zoals gedefinieerd in ISA-S71.04-1985

---

# Bijlage

## **Informatie voor NOM, of officiële Mexicaanse norm (slechts voor Mexico)**

De volgende informatie wordt verstrekt in het apparaat/de apparaten die in dit document beschreven worden overeenkomstig de vereisten van de officiële Mexicaanse norm (NOM):

**Importeur:**

Dell México S.A. de C.V.

Paseo de la Reforma 2620 – Flat 11°

Col. Lomas Altas

11950 México, D.F.

**Laptops**

<b>Voorgeschreven modelnummer</b>	<b>Voeding</b>	<b>Toegang</b>	<b>Frequentie</b>
D02U	3,42 A of 3,94 A	19Vdc	50/60 Hz

Raadpleeg voor meer gegevens de veiligheidsinformatie die bij uw computer is geleverd.

Raadpleeg voor meer informatie over beste praktijken op het gebied van veiligheid onze website over de naleving van wet-en regelgeving op [www.dell.com/regulatory\\_compliance](http://www.dell.com/regulatory_compliance).

# Index

## A

aanpassen

uw bureaublad **26**

uw energie-instellingen **28**

aansluitingen voorkant **5, 19**

## B

back-ups

maken **30**

bellen met Dell **61**

bestelstatus **58**

## C

cd's, afspelen en maken **26**

Code voor express-service **55**

computermogelijkheden **26**

## D

DellConnect **56**

Dell Diagnostics (Dell-diagnostiek) **43**

Dell Dock **31**

Dell Support-website **66**

diagnostische checklist **61**

draadloze netwerkverbinding **34**

dvd's, afspelen en maken **26**

## E

e-mailadressen

voor technische ondersteuning **57**

e-mailadressen voor ondersteuning **57**

energie

besparen **28**

energie besparen **28**



**F**

FTP, anoniem aanmelden **57**

**G**

garantie, retourneren **59**

geheugenproblemen  
oplossen **37**

**H**

harde schijf  
type **70**

hardwareproblemen  
diagnose **43**

**I**

internetverbinding **14**

ISP

internetprovider **14**

**K**

klantenservice **56**

**N**

netadapter

afmetingen en gewicht **73, 74**

netwerksnelheid

testen **34**

netwerkverbinding

oplossen **34**

**O**

online contact opnemen met Dell **63**

opening voor beveiligingskabel **24**

**P**

Probleemoplosser voor hardware **43**

problemen oplossen **33**

problemen, oplossen **33**

## Index

producten

informatie en aanschaf **58**

## S

Service Tag (Serviceplaatje) **62**

software **26**

softwareproblemen **38**

specificaties **67**

stuurprogramma's en downloads **66**

Systeemberichten **41**

Systeemherstel **47**

## T

technische ondersteuning **56**

temperatuur

gebruiks- en opslagbereik **75**

## U

uitwerpknop **20**

**80**

## V

verbinding maken

beeldschermen **6**

optionele netwerkkabel **10**

verzenden van producten

voor retour of reparatie **59**

voedingsproblemen, oplossen **35**

## W

websites voor ondersteuning

wereldwijd **57**

Windows

opnieuw installeren **53**

wizard Programmacompatibiliteit **38**

Windows opnieuw installeren **47**

Windows, opnieuw installeren **47**

Windows XP **38, 48, 49, 52**



Gedruckt in Irland

[www.dell.com](http://www.dell.com) | [support.dell.com](http://support.dell.com)



OJ7HX0A00